

МІНІСТЕРСТВО ОСВІТИ І НАУКИ УКРАЇНИ
ПОЛТАВСЬКИЙ ДЕРЖАВНИЙ АГРАРНИЙ УНІВЕРСИТЕТ

ОСВІТНЬО-ПРОФЕСІЙНА ПРОГРАМА

Правознавство

Першого (бакалаврського) рівня вищої освіти

за спеціальністю **081 Право**

галузі знань **08 Право**

(нова редакція)

ЗАТВЕРДЖЕНО ВЧЕНОЮ РАДОЮ

Голова вченої ради

Валентина АРАНЧІЙ

(протокол № 1 від «24» лютого 2024 р.)

Освітня програма вводить в дію з

«01» березня 2024 р.

Ректор **Олександр ГАЛИЧ**

(наказ № 50 від «24» лютого 2024 р.)

Полтава 2024 р.

**ЛИСТ ПОГОДЖЕННЯ
освітньо-професійної програми**

Проректор з науково-педагогічної роботи

Олена КОСТЕНКО

Керівник навчально-наукового центру забезпечення освітньої діяльності та якості освіти

Людмила ШУЛЬГА

Керівник відділу моніторингу та забезпечення якості освіти

Інна ЛАВРІНЕНКО

Начальник навчального відділу

Директор навчально-наукового інституту економіки, управління, права та інформаційних технологій

Дмитро ДЯЧКОВ

Гарант програми

Валерія ОСТАШОВА

ВНЕСЕНО

Кафедрою підприємництва і права

Протокол № 18 від «23» січня 2024 р.

Завідувач кафедри



Ханлар МАХМУДОВ

СХВАЛЕНО

Рада з якості вищої освіти спеціальності «Право»

Протокол № 5 від «23» січня 2024 р.

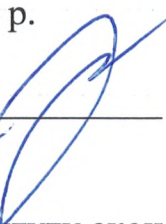
Голова ради з якості вищої освіти спеціальності «Право»

Олександр КАЛЬЯН

СХВАЛЕНО

Вченою радою навчально-наукового інституту економіки, управління, права та інформаційних технологій

Протокол № 7 від «23» січня 2024 р.

Голова вченої ради

Алла СВИТЛИЧНА

Освітньо-професійна програма затверджена Вченою радою академії 25 квітня 2017 р. протокол № 24. Введена в дію наказом ректора № 94 від 26 квітня 2017 р.

ПЕРЕДМОВА

Розроблено робочою групою з розроблення освітньої програми у складі:

Прізвище, ім'я, по батькові члена робочої групи з розроблення освітньої програми	Науковий ступінь, вчене звання, назва освітньої програми, рівень вищої освіти	Посада, назва закладу вищої освіти / установи / організації, місце її розташування
Осташова Валерія Олександрівна, <i>гарант</i>	кандидат юридичних наук, доцент	доцент кафедри підприємництва і права, Полтавський державний аграрний університет, м. Полтава
Кальян Олександр Сергійович	кандидат юридичних наук, доцент	професор кафедри підприємництва і права, Полтавський державний аграрний університет, м. Полтава
Липій Євгенія Анатоліївна	кандидат юридичних наук, доцент	доцент кафедри підприємництва і права, Полтавський державний аграрний університет, м. Полтава
Шведенко Павло Юрійович	кандидат юридичних наук, доцент	доцент кафедри підприємництва і права, Полтавський державний аграрний університет, м. Полтава
Панов Євгеній Миколайович	освітня програма «Правознавство», перший (бакалаврський) рівень вищої освіти	здобувач вищої освіти Полтавського державного аграрного університету
Ночовний Юрій Володимирович		начальник відділу правопросвітництва та надання безоплатної правової допомоги, Полтавський місцевий центр з надання безоплатної вторинної правової допомоги, м. Полтава

Рецензії зовнішніх стейкхолдерів:

Прізвище, ім'я, по батькові рецензента	Посада, назва установи / організації, місце її розташування
Набока Юлія Василівна	приватний нотаріус Полтавського міського нотаріального округу, м. Полтава
Оданець Віктор Олександрович	начальник юридичного відділу ТОВ «Агропромисловий комплекс «Докучаєвські чорноземи», м. Карлівка
Шеховцова Ольга Ігорівна	адвокат, м. Полтава
Сівцова Оксана Юріївна	провідний юрисконсульт юридичного відділу, Полтавський державний аграрний університет, м. Полтава

1. Профіль освітньо-професійної програми «Правознавство»

1 – Загальна інформація	
Повна закладу вищої освіти, навчально-наукового інституту, кафедри, відповідальної за реалізацію освітньої програми	Полтавський державний аграрний університет, навчально-науковий інститут економіки, управління, права та інформаційних технологій, кафедра підприємництва і права
Ступінь вищої освіти	Бакалавр
Галузь знань	08 Право
Спеціальність	081 Право
Офіційна назва освітньої програми	Правознавство
Освітня кваліфікація	Бакалавр права
Кваліфікація у дипломі	Ступінь вищої освіти бакалавр Спеціальність 081 Право Освітня програма «Правознавство»
Форми навчання	Інституційна (очна (денна), заочна)
Мова викладання	Державна. Окремі освітні компоненти можуть викладатися англійською мовою.
Цикл / рівень	НРК України – 6 рівень, EQF – 6 рівень, QF-EHEA – перший цикл
Тип диплома та обсяг освітньо-професійної програми	Диплом бакалавра, одиничний, 240 кредитів ЄКТС, термін навчання – 3 роки 10 місяців.
Передумови	Приєм на навчання для здобуття вищої освіти за першим (бакалаврським) рівнем вищої освіти за спеціальністю 081 Право на основі повної загальної середньої освіти та освітнього ступеня молодшого бакалавра або освітньо-професійного ступеня фахового молодшого бакалавра зі спеціальності 081 Право здійснюється за результатами зовнішнього незалежного оцінювання / національного мультипредметного тесту з дотриманням вимог щодо мінімального конкурсного балу, який встановлюється Умовами прийому / Порядком прийому на навчання для здобуття вищої освіти на відповідний рік вступу для спеціальностей галузі знань 08 Право. Максимальний обсяг кредитів ЄКТС, що може бути перезарахований, становить 60 кредитів ЄКТС.
Наявність акредитації	Національне агентство із забезпечення якості вищої освіти, сертифікат №2894, термін дії до 01.07.2026 р.
Інтернет-адреса постійного розміщення опису освітньо-професійної програми	https://www.pdau.edu.ua/content/zmist-pidgotovky-zvo-za-osvitnim-stupenem-bakalavr-zi-specialnosti-pravo-opp-pravoznavstvo
2 – Мета освітньо-професійної програми	
Набуття компетентностей, необхідних для розуміння природи і функцій права, змісту його основних правових інститутів, застосування права, а також меж правового регулювання різних суспільних відносин. Підготовка здобувачів вищої освіти до самостійної професійної діяльності в сфері права з широким доступом до працевлаштування.	
3 – Характеристика освітньо-професійної програми	
Предметна область (галузь знань, спеціальність)	Галузь знань – 08 Право, спеціальність – 081 Право, освітня програма – Правознавство.

	<p><i>Об'єкт вивчення:</i> право як соціальне явище. Вивчення права та його джерел ґрунтується на правових доктринах, цінностях і принципах, в основі яких покладені права та основоположні свободи людини.</p> <p><i>Цілі навчання:</i> набуття здатності розв'язувати складні спеціалізовані задачі у сфері права з розумінням природи і змісту основних правових інститутів, а також меж правового регулювання різних суспільних відносин.</p> <p><i>Теоретичний зміст предметної області</i> становлять знання про: основи поведінки індивідів і соціальних груп; творення права, його тлумачення та застосування; правові цінності, принципи, а також природа і зміст правових інститутів, етичні стандарти правничої професії.</p> <p><i>Методи, методика та технології:</i> загальнонаукові і спеціальні методи пізнання правових явищ; методика правової оцінки поведінки чи діяльності індивідів і соціальних груп, ідентифікації правової проблеми та її вирішення на основі принципів права; цифрові технології.</p> <p><i>Інструменти й обладнання:</i> сучасне інформаційно-комунікаційне обладнання, інформаційні ресурси та програмні продукти, що застосовуються в правовій діяльності.</p>
Орієнтація освітньо-професійної програми	<p>Освітньо-професійна академічна з практико-орієнтованим навчанням.</p> <p>Освітньо-професійна програма базується на загальновідомих положеннях та результатах сучасних наукових досліджень з юридичної науки.</p>
Основний фокус освітньо-професійної програми	<p>Вища освіта в галузі права. У рамках освітньої програми здійснюється підготовка правника загальної практики, що здатний самостійно набувати додаткових юридичних компетентностей. Програма максимально зорієнтована на урахування сучасних особливостей юридичної практики, зокрема, правовідносин в сфері сільськогосподарського товаровиробництва.</p> <p>Ключові слова: право, юридична діяльність, судові та правоохоронні органи, аграрні правовідносини.</p>
Особливості програми	<p>Здобуття студентами загальноюридичних компетентностей, у тому числі шляхом:</p> <p>проходження виробничої практики в органах публічної влади (обласні та місцеві державні адміністрації, обласні ради, органи місцевого самоврядування, державні організації); на підприємствах і в організаціях державної, комунальної та приватної форм власності, зокрема, суб'єктів аграрних правовідносин; в судових, правоохоронних та правозахисних органах і організаціях; підготовки та оприлюднення тез доповідей; презентації результатів проведених досліджень та пропозицій на науково-практичних заходах.</p>
4 – Придатність випускників до працевлаштування та подальшого навчання	
Придатність до працевлаштування	<p>Випускники освітньо-професійної програми Правознавство можуть успішно працювати на посадах:</p> <p>3417 Оцінювач</p> <p>3417 Оцінювач (експертна оцінка майна)</p> <p>3417 Оцінювач-експерт</p>

	<p>3432 Секретар колегії судової 3432 Секретар судового засідання 3432 Секретар суду 3432 Судовий виконавець 3432 Судовий розпорядник 3432 Відповідальний секретар колегії судової 3432 Державний уповноважений 3432 Офісний службовець (недержавні установи юриспруденції) 3435.3 Організатори діловодства (система судочинства) 3436.1 Помічник керівника (директора, начальника і т. ін.) установи виконання покарань 3436.9 Помічник адвоката 3436.9 Помічник судді 3436.9 Помічник члена комісії 3436.9 Помічник юриста 3436.9 Помічник нотаріуса 3436.9 Помічник нотаріуса державного 3450 Помічник приватного детектива 3451 Дільничний офіцер поліції 3451 Інструктор 3451 Поліцейський офіцер громади 3451 Слідчий (з дипломом бакалавра) 3451 Дізнавач 3451 Інспектор (поліція) 3451 Інспектор з дізнання 3451 Оперуповноважений 3452 Відповідальний (старший) по корпусу (корпусному відділенню) (пенітенціарна система) 3452 Інспектор (пенітенціарна система) (з дипломом бакалавра) 3452 Інструктор з професійної підготовки (пенітенціарна система)</p> <p>Загалом випускники можуть працювати:</p> <ul style="list-style-type: none"> – судові, правоохоронні та правозахисні органи і організації; – суб'єкти господарювання державної, комунальної та приватної форм власності; – органи публічної влади: посади державної служби категорії В 6-9 рангів, посади службовців органів місцевого самоврядування; – на посадах в структурах недержавних суб'єктів громадянського суспільства та громадських організацій, благодійних фондів; – у самозайнятих осіб, що здійснюють діяльність у сфері права
<p>Подальше навчання. Академічні права</p>	<p>Здобуття вищої освіти на другому (магістерському) рівні. Набуття додаткових кваліфікацій в системі освіти дорослих. Можливість навчання за програми: НРК – 7 рівень, EQF – 7 рівень, QF-EHEA – другий цикл.</p>
<p>5 – Викладання та оцінювання</p>	
<p>Викладання та навчання</p>	<p>Студентоцентроване навчання, проблемно-орієнтоване навчання, ініціативна самоосвіта, електронне навчання в системі Moodle (CASE-study, дистанційні технології навчання). Інтерактивні технології навчання (дискусії, мозковий штурм,</p>

	<p>методи інтерактивної взаємодії, диспути, проектування професійних ситуацій, тренінгові заняття, командні конкурси і змагання тощо).</p> <p>Комбінація лекцій, лабораторних, практичних занять із розв'язанням ситуаційних завдань і використанням кейс-методу, ділових ігор, тренінгів тощо.</p>
Оцінювання	<p>Оцінювання якості освоєння освітньо-професійної програми включає поточний і підсумковий контроль знань (семестровий контроль та атестацію здобувачів вищої освіти).</p> <p>Поточне оцінювання на семінарських, практичних, лабораторних заняттях (усне або письмове опитування, експрес-контроль, виступи здобувачів вищої освіти при обговоренні питань, контрольні роботи, тестовий контроль, звіти про лабораторні роботи, презентації тощо).</p> <p>Підсумковий контроль – екзамен або залік (диференційований залік).</p> <p>Підсумкова атестація за першим (бакалаврським) рівнем вищої освіти за спеціальністю 081 «Право» здійснюється у формі атестаційного екзамену.</p>
6 – Програмні компетентності	
Інтегральна компетентність	<p>Здатність розв'язувати складні спеціалізовані задачі та практичні проблеми у галузі професійної правничої діяльності або у процесі навчання, що передбачає застосування правових доктрин, принципів і правових інститутів і характеризується комплексністю та невизначеністю умов.</p>
Загальні компетентності (ЗК)	<p>ЗК1. Здатність до абстрактного мислення, аналізу та синтезу.</p> <p>ЗК2. Здатність застосовувати знання у практичних ситуаціях.</p> <p>ЗК3. Знання та розуміння предметної області та розуміння професійної діяльності.</p> <p>ЗК4. Здатність спілкуватися державною мовою як усно, так і письмово.</p> <p>ЗК5. Здатність спілкуватися іноземною мовою.</p> <p>ЗК6. Здатність використовувати інформаційні та комунікаційні технології.</p> <p>ЗК7. Здатність вчитися і оволодівати сучасними знаннями.</p> <p>ЗК8. Здатність бути критичним і самокритичним.</p> <p>ЗК9. Здатність працювати в команді.</p> <p>ЗК10. Здатність діяти на основі етичних міркувань (мотивів).</p> <p>ЗК11. Здатність реалізувати свої права і обов'язки як члена суспільства; усвідомлення цінності громадянського (вільного демократичного) суспільства та необхідності його сталого розвитку, верховенства права, прав і свобод людини і громадянина в Україні.</p> <p>ЗК12. Здатність усвідомлювати рівні можливості та гендерні проблеми.</p> <p>ЗК13. Здатність зберігати та примножувати моральні, культурні, наукові цінності і досягнення суспільства на основі розуміння історії та закономірностей розвитку предметної області, її місця у загальній системі знань про природу і суспільство та у розвитку суспільства, техніки і технологій, використовувати різні види та форми рухової активності для активного відпочинку та ведення здорового способу життя.</p>

	<p>ЗК14. Цінування та повага різноманітності та мультикультурності.</p> <p>ЗК15. Прагнення до збереження навколишнього середовища.</p>
<p>Спеціальні компетентності спеціальності (СК)</p>	<p><i>Компетентності, визначені стандартом вищої освіти спеціальності:</i></p> <p>СК1. Здатність застосовувати знання з основ теорії та філософії права, знання і розуміння структури правничої професії та її ролі у суспільстві.</p> <p>СК2. Здатність аналізувати ретроспективи розвитку правових явищ та процесів у контексті їх впливу на сучасну правову систему.</p> <p>СК3. Цінування та повага до гідності людини як найвищої соціальної цінності, розуміння її правової природи.</p> <p>СК4. Здатність застосовувати Конвенцію про захист прав людини та основоположних свобод, а також прецедентну практику Європейського суду з прав людини.</p> <p>СК5. Здатність застосовувати норми та інститути міжнародного публічного права, а також міжнародного приватного права.</p> <p>СК6. Здатність здійснювати порівняльний аналіз окремих правових інститутів права Європейського Союзу та Ради Європи і правової системи України.</p> <p>СК7. Здатність застосовувати норми та інститути права, щонайменше з таких галузей, як: конституційне право, адміністративне право і адміністративне процесуальне право, цивільне і цивільне процесуальне право, трудове право, кримінальне і кримінальне процесуальне право.</p> <p>СК8. Здатність застосовувати правові принципи та доктрини.</p> <p>СК9. Здатність використовувати бази даних органів юстиції та інформаційні технології необхідні під час здійснення юридичної діяльності.</p> <p>СК10. Здатність використовувати різноманітні інформаційні джерела для повного та всебічного встановлення певних обставин.</p> <p>СК11. Здатність визначати належні та прийнятні для юридичного аналізу факти.</p> <p>СК12. Здатність аналізувати правові проблеми та обґрунтовувати правові позиції.</p> <p>СК13. Здатність до критичного та системного аналізу правових явищ.</p> <p>СК14. Здатність до консультування з правових питань, зокрема, можливих способів захисту прав та інтересів клієнтів, відповідно до вимог професійної етики, належного дотримання норм щодо нерозголошення персональних даних та конфіденційної інформації.</p> <p>СК15. Здатність до самостійної підготовки проєктів актів правозастосування.</p> <p>СК16. Здатність до логічного, критичного і системного аналізу документів, розуміння їх правового характеру і значення.</p> <p><i>Компетентності, визначені ПДАУ:</i></p> <p>СК17. Здатність до застосування правових норм щодо регулювання управлінських та технологічних відносин, що виникають у процесі функціонування і діяльності суб'єктів</p>

	<p>різних організаційно-правових форм господарювання аграрного сектору економіки.</p> <p>СК18. Здатність до аналізу правових явищ та застосування відповідних правових норм для вирішення питань у сфері земельного права.</p>
7 – Програмні результати навчання	
<i>Програмні результати навчання, визначені стандартом вищої освіти спеціальності:</i>	
Соціально-гуманітарна ерудованість	РН 1. Визначати переконливість аргументів у процесі оцінки заздалегідь невідомих умов та обставин.
	РН 2. Знати та розуміти міжнародні стандарти прав людини, положення Конвенції про захист прав людини та основоположних свобод, а також практику Європейського суду з прав людини.
	РН 3. Проводити збір і інтегрований аналіз матеріалів з різних джерел.
	РН 4. Знати та розуміти основи права Європейського Союзу.
	РН 5. Давати короткий правовий висновок щодо окремих фактичних обставин з достатньою обґрунтованістю.
	РН 6. Оцінювати недоліки і переваги певних правових аргументів, аналізуючи відому проблему.
Дослідницькі навички	РН 7. Складати та узгоджувати план власного прикладного дослідження і самостійно збирати матеріали за визначеними джерелами.
	РН 8. Застосовувати інститути міжнародного публічного права, а також міжнародного приватного права.
	РН 9. Самостійно визначати ті обставини, у з'ясуванні яких потрібна допомога, і діяти відповідно до отриманих рекомендацій.
Комунікація	РН 10. Вільно спілкуватись державною та іноземною мовами як усно, так і письмово, із застосуванням правничої термінології.
	РН 11. Мати базові навички риторики.
	РН 12. Доносити до респондента матеріал з певної правової проблематики доступно і зрозуміло.
Професійна самоорганізація та використання інформаційних технологій	РН 13. Знати та розуміти особливості реалізації та застосування норм матеріального і процесуального права.
	РН 14. Використовувати статистичну інформацію, отриману з першоджерел та вторинних джерел для правничої діяльності.
	РН 15. Вільно використовувати для правничої діяльності доступні інформаційні технології і бази даних.
	РН 16. Використовувати комп'ютерні програми, необхідні у правничій діяльності.
	РН 17. Працювати в команді, забезпечуючи виконання завдань команди.
Праворозуміння	РН 18. Застосовувати в професійній діяльності основні сучасні правові доктрини, цінності та принципи функціонування національної правової системи.
	РН 19. Пояснювати природу та зміст основних правових явищ і процесів.
Правозастосування	РН 20. Виокремлювати і аналізувати юридично значущі факти і робити обґрунтовані правові висновки.

	<p>РН 21. Готувати проекти необхідних актів застосування права відповідно до правового висновку зробленого у різних правових ситуаціях.</p> <p>РН 22. Надавати консультації щодо можливих способів захисту прав та інтересів клієнтів у різних правових ситуаціях.</p>
Програмні результати навчання, визначені ПДАУ:	
	<p>РН 23. Застосувати правові норми щодо регулювання управлінських та технологічних відносин, що виникають у процесі функціонування і діяльності суб'єктів різних організаційно-правових форм господарювання аграрного сектору економіки.</p> <p>РН 24. Аналізувати правові явища та застосовувати відповідні правові норми для вирішення питань у сфері земельного права.</p>
8 – Ресурсне забезпечення реалізації програми	
Кадрове забезпечення	<p>Розробники програми: науково-педагогічні працівники, здобувач вищої освіти спеціальності 081 Право денної форми навчання Полтавського державного аграрного університету; фахівець-практик.</p> <p>До реалізації програми залучаються науково-педагогічні працівники з науковими ступенями та/або вченими званнями, а також висококваліфіковані фахівці-практики.</p> <p>Гарант освітньо-професійної програми кандидат юридичних наук, доцент.</p> <p>З метою підвищення фахового рівня всі науково-педагогічні працівники проходять підвищення кваліфікації: навчання за програмою підвищення кваліфікації, у тому числі участь у семінарах, практикумах, тренінгах, вебінарах, майстер-класах тощо; стажування, зокрема за кордоном.</p>
Матеріально-технічне забезпечення	<p>Матеріально-технічне забезпечення відповідає Ліцензійним умовам провадження освітньої діяльності у сфері вищої освіти і є достатнім для забезпечення якості освітнього процесу, зокрема:</p> <ul style="list-style-type: none"> навчальні приміщення; комп'ютерні класи (лабораторії); спеціалізовані лабораторії; спортивний зал, спортивні майданчики; бібліотека, читальний зал; точки бездротового доступу до мережі Інтернет; мультимедійне обладнання; приміщення для науково-педагогічних працівників; гуртожитки; пункти харчування та ін.
Інформаційне та навчально-методичне забезпечення	<p>Інформаційне та навчально-методичне забезпечення відповідає ліцензійним вимогам, має актуальний змістовий контент, базується на сучасних інформаційно-комунікаційних технологіях та включає:</p> <ul style="list-style-type: none"> бібліотеку, читальний зал з достатнім фондом навчальної, наукової літератури та фахових періодичних видань; електронну бібліотеку ПДАУ: https://www.pdau.edu.ua/content/biblioteka/; офіційний сайт ПДАУ: https://www.pdau.edu.ua/; віртуальне навчальне середовище;

	<p>необмежений доступ до мережі Інтернет, точки бездротового доступу до мережі; корпоративну пошту; навчальні і робочі плани; графіки навчального процесу; комплекси навчально-методичного забезпечення навчальних дисциплін; наскрізну програму практики, програми практик; електронний ресурс, який містить навчально-методичні матеріали з навчальних дисциплін навчального плану; методичні вказівки щодо виконання курсових робіт; програму атестаційного екзамену для здобувачів вищої освіти; репозитарій ПДАУ тощо.</p>
9 – Академічна мобільність	
Національна кредитна мобільність	На основі двосторонніх договорів між Полтавським державним аграрним університетом та закладами вищої освіти України
Міжнародна кредитна мобільність	Забезпечується відповідно до підписаних міжнародних угод та меморандумів
Навчання іноземних здобувачів вищої освіти	Навчання іноземних здобувачів вищої освіти здійснюється згідно до Закону України «Про вищу освіту»

2. Перелік компонентів освітньо-професійної програми та їх логічна послідовність

2.1. Перелік компонентів освітньо-професійної програми

Код ОК	Компоненти освітньої програми	Кількість кредитів	Форма підсумкового контролю
Обов'язкові компоненти освітньо-професійної програми			
ОК 1	Іноземна мова (за професійним спрямуванням)	6	залік, екзамен
ОК 2	Інформаційні системи та технології	3	залік
ОК 3	Логіка	3	екзамен
ОК 4	Політологія	3	залік
ОК 5	Українська мова (за професійним спрямуванням)	3	екзамен
ОК 6	Університетська освіта	3	залік
ОК 7	Фізичне виховання	4	залік
ОК 8	Філософія	3	залік
ОК 9	Аграрне право України	5	екзамен
ОК 10	Адміністративне право України	5,5	екзамен
ОК 11	Адміністративний процес	4	екзамен
ОК 12	Господарське право України	5	екзамен
ОК 13	Господарський процес	5	екзамен
ОК 14	Державне (конституційне) право зарубіжних країн	3	екзамен
ОК 15	Земельне право	3,5	екзамен
ОК 16	Історія держави і права зарубіжних країн	3,5	екзамен
ОК 17	Історія держави і права України	5,5	екзамен
ОК 18	Конституційне право України	5	екзамен
ОК 19	Кримінальне право України	7,5	екзамен
ОК 20	Кримінальне процесуальне право України	4,5	екзамен
ОК 21	Курсова робота «Господарське право України»	3	диф. залік
ОК 22	Курсова робота «Теорія держави і права»	3	диф. залік
ОК 23	Курсова робота «Цивільне право України»	3	диф. залік
ОК 24	Курсова робота «Цивільне процесуальне право України»	3	диф. залік
ОК 25	Міжнародне приватне право	3	залік
ОК 26	Міжнародне публічне право	4,5	екзамен
ОК 27	Основи римського приватного права	3	залік
ОК 28	Право Європейського Союзу	3	залік
ОК 29	Судові та правоохоронні органи	3	екзамен
ОК 30	Теорія держави і права	9,5	залік, екзамен
ОК 31	Трудове право	6	екзамен
ОК 32	Цивільне право України	7,5	залік, екзамен
ОК 33	Цивільне процесуальне право України	6	залік, екзамен
ОК 34	Юридична деонтологія	3	екзамен
ОК 35	Навчальна практика «Вступ до фаху»	7,5	диф. залік
ОК 36	Навчальна практика «Організація судових та правоохоронних органів»	9	диф. залік
ОК 37	Виробнича практика (організаційно-аналітична)	9	диф. залік
ОК 38	Виробнича практика (комплексна з фаху)	6	диф. залік

ОК 39	Підготовка та складання атестаційного екзамену	3	екзамен
Загальний обсяг обов'язкових компонентів:		180	
Вибіркові компоненти освітньо-професійної програми			
Загальний обсяг вибірових компонентів:		60	
ЗАГАЛЬНИЙ ОБСЯГ ОСВІТНЬОЇ ПРОГРАМИ		240	

2.2. Структурно-логічна схема освітньо-професійної програми

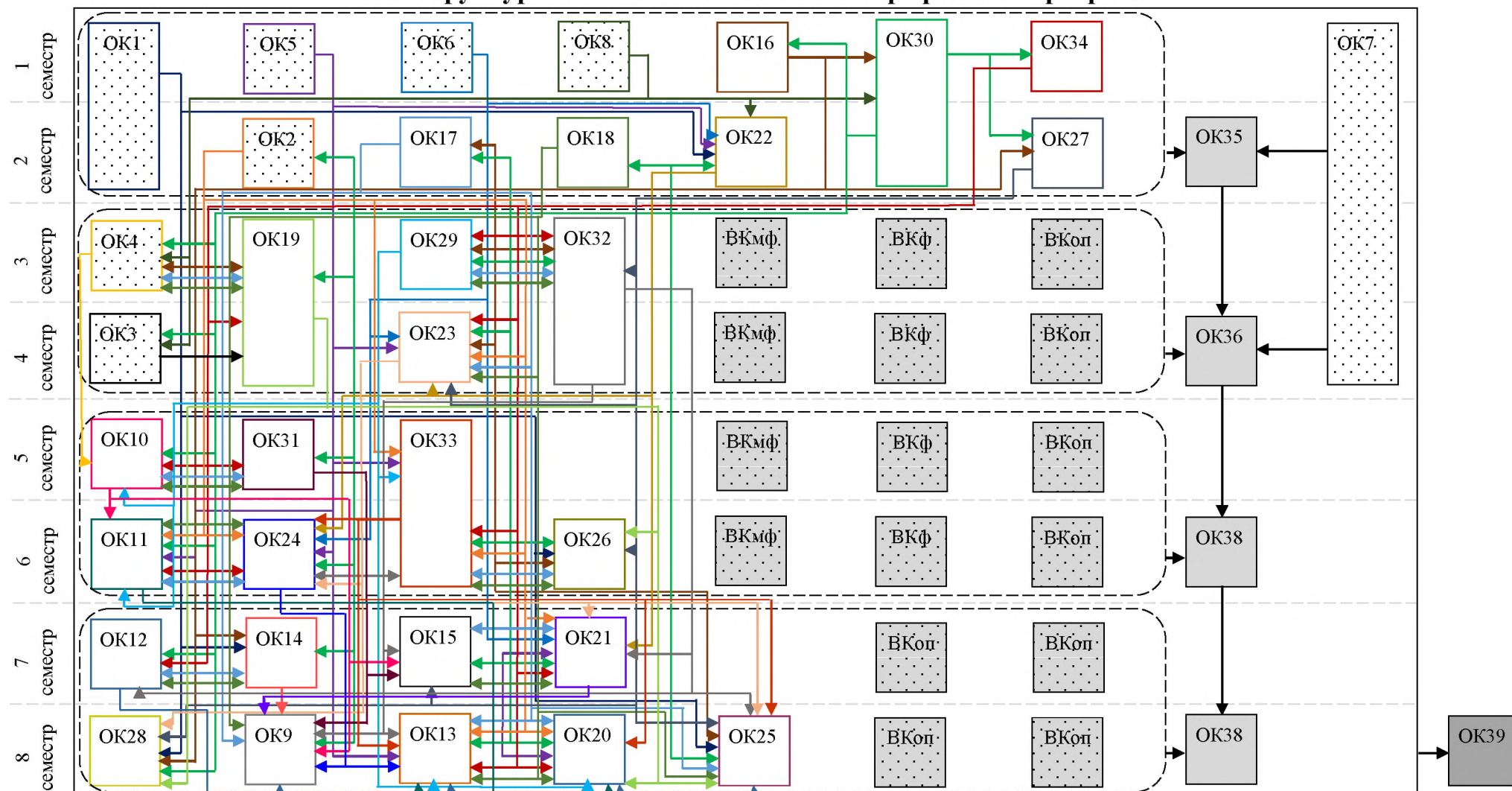

Умовні позначення:

Обов'язкові дисципліни загальної підготовки

Обов'язкові дисципліни професійної підготовки

ВКмф – вибіркова міжфакультетська дисципліна; ВКф – вибіркова факультетська дисципліна; ВКоп – вибіркова дисципліна ОПП

Практика

Підготовка та складання атестаційного екзамену

3. Форма атестації здобувачів вищої освіти

Форми атестації здобувачів вищої освіти	Атестація здобувачів за першим (бакалаврським) рівнем вищої освіти за спеціальністю 081 «Право» здійснюється у формі атестаційного екзамену.
Вимоги до атестаційного екзамену	Атестаційний екзамен має оцінювати рівень досягнення результатів навчання, визначених стандартом вищої освіти за спеціальністю 081 Право галузі знань 08 Право для першого (бакалаврського) рівня вищої освіти та цією освітньо-професійною програмою
Документи, які отримує випускник на основі успішного проходження атестації	Документ встановленого зразка про присудження ступеня вищої освіти бакалавр із присвоєнням кваліфікації бакалавр права

5. Матриця забезпечення програмних результатів навчання (РН) відповідними компонентами освітньо-професійної програми

	OK1	OK2	OK3	OK4	OK5	OK6	OK7	OK8	OK9	OK10	OK11	OK12	OK13	OK 14	OK15	OK16	OK17	OK18	OK19	OK20	OK21	OK22	OK23	OK24	OK25	OK26	OK27	OK28	OK29	OK30	OK31	OK32	OK33	OK34	OK35	OK36	OK37	OK38	OK39												
PH 1			•	•				•												•		•							•				•		•	•	•	•	•	•											
PH 2				•						•						•	•		•			•							•	•								•	•	•	•										
PH 3		•	•					•						•		•	•			•				•												•			•	•	•	•									
PH 4														•				•										•	•											•	•	•									
PH 5			•									•						•				•				•	•		•	•			•					•	•	•	•	•									
PH 6											•	•	•							•	•	•			•	•	•		•			•			•		•	•	•	•	•	•									
PH 7						•	•													•	•	•	•	•	•	•				•				•	•		•	•	•	•	•	•									
PH 8														•						•						•	•	•					•								•	•	•								
PH 9																				•	•	•	•	•	•	•													•	•	•	•	•								
PH 10	•				•															•	•	•	•	•	•									•						•	•	•	•								
PH 11	•				•						•		•							•	•	•	•	•	•									•							•	•	•	•							
PH 12	•		•		•				•	•					•			•	•	•	•											•	•			•	•		•	•	•	•	•	•	•						
PH 13									•	•	•	•	•		•			•	•	•	•	•	•	•	•	•	•		•		•	•	•	•	•				•	•	•	•	•	•	•						
PH 14		•							•	•					•			•	•	•	•	•	•	•	•	•						•	•			•	•		•	•	•	•	•	•	•	•					
PH 15		•									•	•	•		•			•	•	•	•	•	•	•	•	•	•		•	•				•	•			•	•		•	•	•	•	•	•					
PH 16		•																		•																•						•	•	•	•	•	•				
PH 17							•													•															•	•		•	•		•	•	•	•	•	•	•				
PH 18																	•	•						•					•		•				•		•				•	•	•	•	•	•	•				
PH 19										•				•	•	•	•				•				•				•	•		•	•				•	•		•	•	•	•	•	•	•	•				
PH 20									•	•		•						•	•		•	•			•	•	•		•		•	•	•				•	•		•	•	•	•	•	•	•	•				
PH 21										•	•		•							•					•								•	•							•	•	•	•	•	•	•	•			
PH 22									•		•	•	•			•					•	•				•						•	•	•								•	•	•	•	•	•	•	•		
PH 23									•	•		•				•								•											•											•	•	•	•	•	
PH 24									•			•				•								•																							•	•	•	•	•

6. Вимоги до наявності системи внутрішнього забезпечення якості вищої освіти

У ПДАУ функціонує система внутрішнього забезпечення якості вищої освіти, яка передбачає здійснення таких процедур і заходів:

- 1) визначення принципів та процедур забезпечення якості вищої освіти;
- 2) здійснення моніторингу та періодичного перегляду освітніх програм;
- 3) щорічне оцінювання здобувачів вищої освіти, науково-педагогічних і педагогічних працівників закладу вищої освіти та регулярне оприлюднення результатів таких оцінювань на офіційному сайті ПДАУ, на інформаційних стендах та в будь-який інший спосіб;
- 4) забезпечення підвищення кваліфікації педагогічних, наукових і науково-педагогічних працівників;
- 5) забезпечення наявності необхідних ресурсів для організації освітнього процесу, у тому числі самостійної роботи здобувачів вищої освіти, за кожною освітньою програмою;
- 6) забезпечення наявності інформаційних систем для ефективного управління освітнім процесом;
- 7) забезпечення публічності інформації про освітні програми, ступені вищої освіти та кваліфікації;
- 8) забезпечення дотримання академічної доброчесності працівниками закладів вищої освіти та здобувачами вищої освіти, у тому числі створення і забезпечення функціонування ефективної системи запобігання та виявлення академічного плагіату.

7. Перелік нормативних документів, на яких базується освітньо-професійна програма

1. Закон України «Про вищу освіту» від 01.07.2014 р. № 1556-VII. URL : <https://zakon.rada.gov.ua/laws/show/1556-18#Text>
2. Закон України «Про освіту» від 05.09.2017 № 2145-VIII. URL : <https://zakon.rada.gov.ua/laws/show/2145-19#Text>
3. Постанова Кабінету Міністрів України від 23.11.2011 № 1341 «Про затвердження Національної рамки кваліфікацій» (зі змінами). URL : <https://zakon.rada.gov.ua/laws/show/1341-2011-%D0%BF#Text>
4. Постанова Кабінету Міністрів від 29.04.2015 № 266 «Про затвердження переліку галузей знань і спеціальностей, за якими здійснюється підготовка здобувачів вищої освіти». URL: <https://zakon.rada.gov.ua/laws/show/266-2015-%D0%BF#Text>
5. Методичні рекомендації щодо розроблення стандартів вищої освіти, затверджені наказом Міністерства освіти і науки України від 01.06.2017 р. № 600 (у редакції наказу Міністерства освіти і науки України від 30.04.2020 р. № 584). URL : https://mon.gov.ua/storage/app/media/vyshcha/naukovo-metodychna_rada/2020-metod-rekomendacziyi.docx

6. Національний класифікатор України: «Класифікатор професій» ДК 003:2010. URL : <https://zakon.rada.gov.ua/rada/show/va327609-10#Text>

7. Наказ Міністерства освіти і науки України № 644 від 20.07.2022 р. Про затвердження стандарту вищої освіти зі спеціальності 081 Право для першого (бакалаврського) рівня вищої освіти. URL : <https://mon.gov.ua/storage/app/media/vishcha-osvita/zatverdzeni%20standarty/2022/07/21/081-pravo-bakalavr-644-20.07.2022.pdf>

8. Положення про організацію освітнього процесу в Полтавському державному аграрному університеті від 15.09.2023 р.

9. Положення про систему внутрішнього забезпечення якості вищої освіти в Полтавському державному аграрному університеті від 15.09.2021 р.

10. Положення про забезпечення права на вибір здобувачами вищої освіти навчальних дисциплін в Полтавському державному аграрному університеті від 15.09.2021 р.

Методичні рекомендації з розроблення освітньої (освітньо-професійної, освітньо-наукової) програми I-III рівнів вищої освіти в Полтавському державному аграрному університеті від 24.10.2023 р.